

SHIROTA

SG-10000

オーガトルクを101.7kN・mにしたことにより
バランスの良いオーガーが完成

- 高トルクながら質量2800kgと軽量
- 50tクラスのクレーンに最適
- さまざまなガイド幅、オーガー芯に対応でき
幅広い使用が可能



SG-10000

オーガトルクを101.7kN・mにしたことにより
バランスの良いオーガーが完成

主要諸元

	低速	高速
最大トルク(29.8MPa)	101.7kN・m(10.3tf・m)	50.8kN・m(5.2tf・m)
最高回転数(425L/min)	17.9min ⁻¹	35.8min ⁻¹
最大許容流量	460L/min	
スイベル口径	2インチ	
ジョイントサイズ	SP6-120H	
質量	2800kg	

寸法図

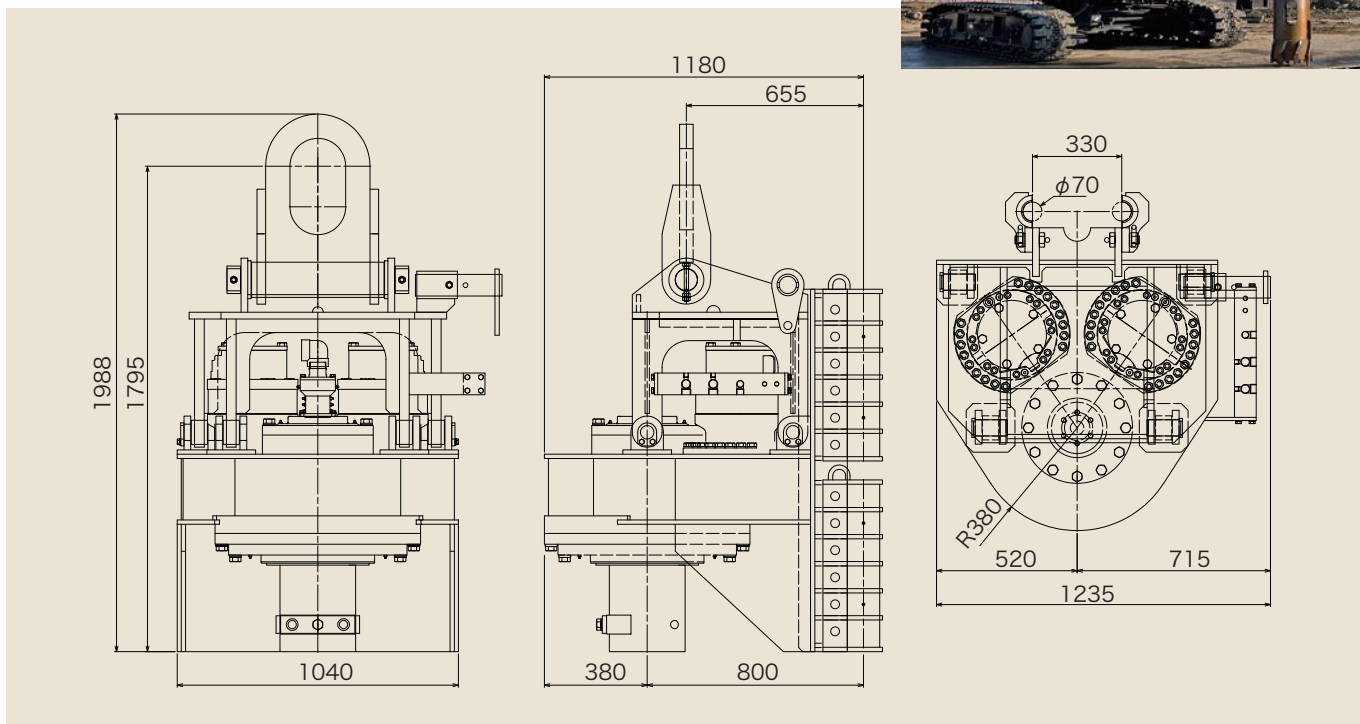

■ 製造元

小型・軽量・低空頭・パワフルマシン製造販売

SHIROTA 株式会社 **シロタ**

■ 本社・工場

〒571-0008 大阪府門真市東江端町8番43号
TEL.072-884-1212(代表) FAX.072-885-7580

<https://www.k-shirota.co.jp>

